



WIREMOLD®

**EV Charger Cable Management
Pedestal Replacement Retractor**

**Gestion des Câbles du Chargeur de
Véhicule Électrique Rétracteur de
Remplacement de Socle**

**Manejo de Cables del Cargador Para VE
Retractor de Repuesto Para el Pedestal**

No: 1029609 RA 1023

Installation Instructions • Notice d'Installation • Instrucciones de Instalación

Catalog Number(s) • Numéro(s) de catalogue • Número(s) de catálogo: XEVPEDCMRR

Country of Origin • Pays d'origine • País de origen: Made in China • Fabriqué aux Chine • Hecho en China

IMPORTANT:
Please read all instructions before
beginning installation

IMPORTANT :
Veuillez lire l'ensemble des
instructions avant de commencer
l'installation.

IMPORTANTE:
Lea todas las instrucciones antes
de comenzar la instalación.

**PACKAGE CONTENTS
CONTENU DE L'EMBALLAGE
CONTENIDO DEL PAQUETE**

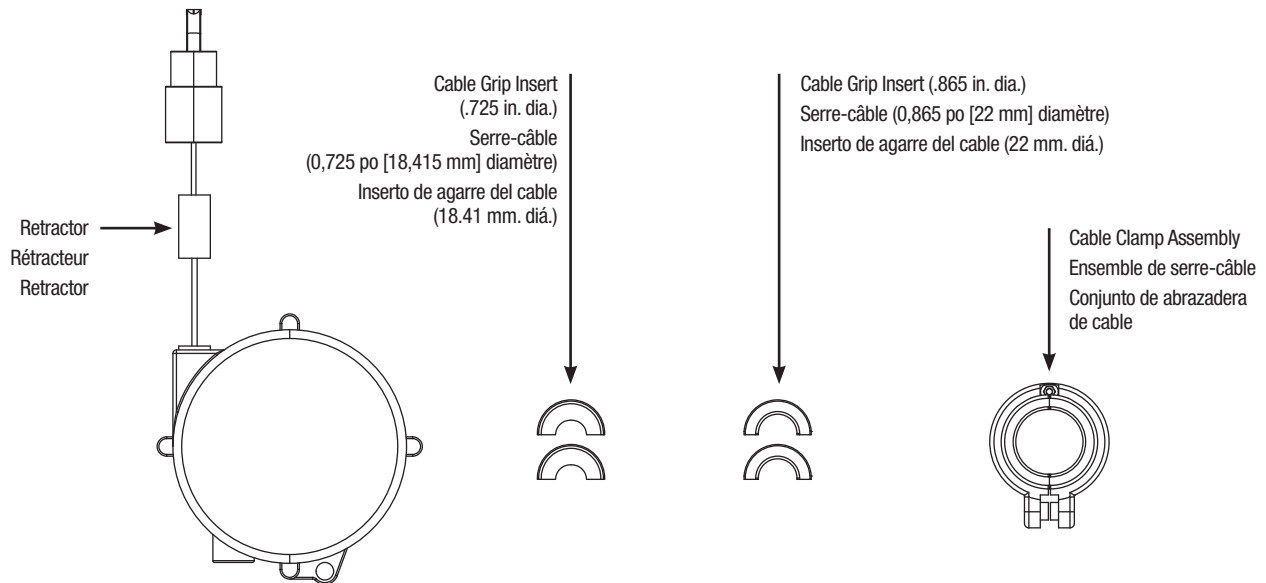

TOOLS REQUIRED

T30 Tamper Torx Driver
Phillips Screwdriver
M4 Allen Wrench

OUTILS REQUIS

T30 tournevis Torx Tamper
Tournevis cruciforme
M4 Clé Allen

HERRAMIENTAS NECESARIAS

Destornillador Tamper Torx T30
Destornillador Phillips
Llave Allen M4

1

Remove clamp from cable retractor. Remove cable from clamp.

Retirer le collier du rétracteur du câble. Retirer le câble du collier.

Retire la abrazadera del retractor del cable. Retire el cable de la abrazadera.

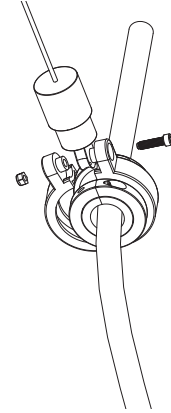

2

Remove upper assembly from main pedestal.

Retirer l'ensemble supérieur du socle principal.

Retire el conjunto superior del pedestal principal.

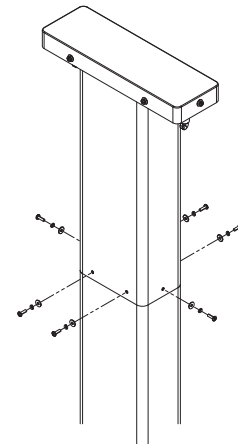

3

Disassemble the retractor assembly.

Démonter l'ensemble du rétracteur.

Desmonte el conjunto del retractor.

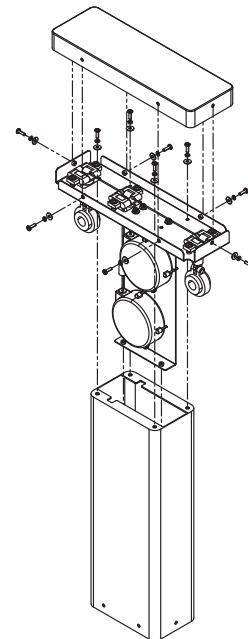

4

Replace the broken retractor. Reassemble the retractor assembly.

Remplacer le rétracteur défectueux. Remonter l'ensemble du rétracteur.

Sustituya el retractor averiado. Vuelva a montar el conjunto del retractor.

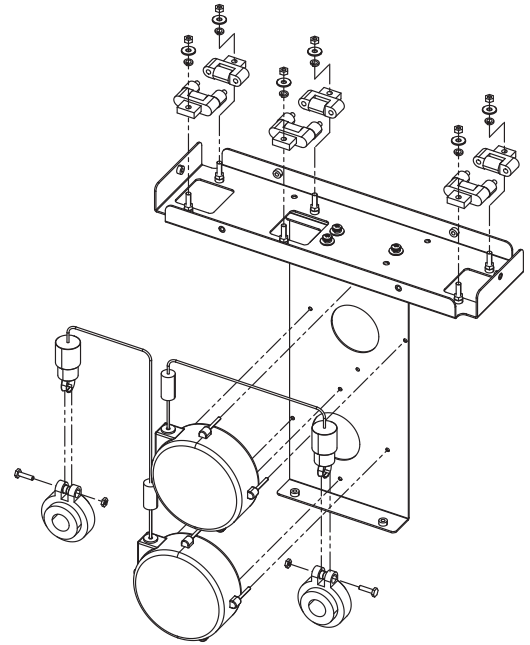

5

Install the correctly sized cable grip insert.

Installer la poignée de câble de bonne taille.

Instale el inserto de sujeción del cable del tamaño correcto.

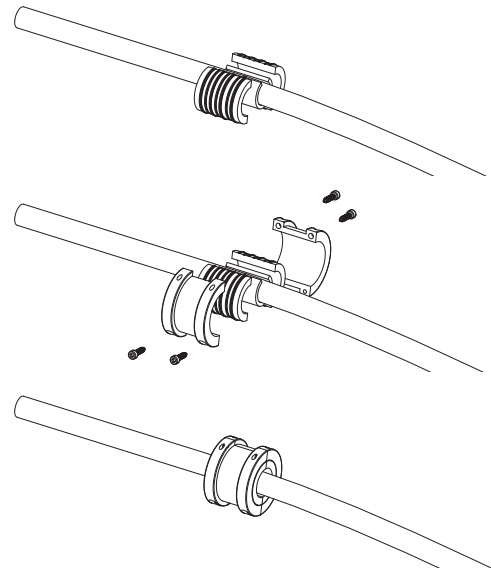

6

Reinstall cable clamp so cable is off the ground.

Réinstaller le serre-câble de manière à ce que le câble soit hors terre.

Vuelva a instalar la abrazadera del cable de modo que el cable quede arriba del suelo

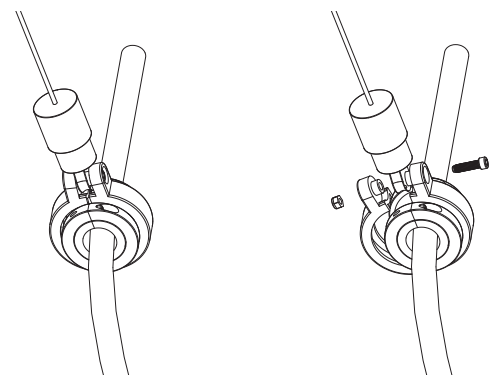

No: 1029609 1023



860.233.6251
1.877.BY.LEGRAND
www.legrand.us
www.legrand.ca

© Copyright 2023 Legrand All Rights Reserved.
© Copyright 2023 Tous droits réservés Legrand.
© Copyright 2023 Legrand Todos los derechos reservados.

